

RENAULT SCENIC E-TECH

100% elektrisch



wir haben alles geändert, nur den Namen nicht

Der Renault Scenic E-Tech 100% elektrisch ist Renaults erstes in Frankreich produziertes vollelektrisches Familienauto. Mit aerodynamisch fließenden Linien, innovativer Technologie und echter Nachhaltigkeit präsentiert er sich in neuer Bestform. Sein fortschrittliches Panorama-Glasdach Solarbay®¹ lässt sich verdunkeln, sein Material schont die Umwelt, da es bis zu 90% recycelbar² ist und zu mindestens 22% entweder aus dem Recycling oder aus Abfallvermeidung³ stammt.



Technologie für umweltschonendes Fahrvergnügen mit bis zu 625 km Reichweite⁵.

**E-Tech 100%
elektrisch
Motorisierung
mit 160 kW⁴**

**bis zu 625 km
Autonomie
nach WLTP⁵**

**verdunkelndes
Panorama-
Glasdach
Solarbay®¹**

**Multimedia-
system OpenR
link mit Google-
Integration⁶**

**bis zu 1.670 Liter
Kofferraum-
volumen⁷**

**bis zu 28
fortschrittliche
Fahrerassistenz-
systeme**

¹ Optional je nach Version.

² Recyclingquote von über 89,72 Massen-% gemäß der Richtlinie 2005/64/EG über die Typgenehmigung von Kraftfahrzeugen hinsichtlich ihrer Wiederverwendbarkeit, Recyclingfähigkeit und Verwertbarkeit.

³ Materialien, die bei der Vermeidung von Industrieabfällen anfallen: Produktionsabfälle, Ausschuss oder Nebenprodukte, die direkt am Produktionsort wieder im Fertigungsprozess verwendet werden.

⁴ Auch als E-Tech 100% elektrisch mit 125-kW-Motor erhältlich.

⁵ WLTP, tatsächliche Reichweite je nach Fahrbedingungen (Straßentyp, Fahrweise und Wetterbedingungen) und bis zu 370 km Reichweite auf Autobahnen. Quelle: Renault intern 2023.

⁶ Google, Android Auto™, Google Maps, Waze und andere Marken sind eingetragene Marken von Google LLC.

⁷ Bei umgeklappter Rückbank.

**Renault Scenic E-Tech 100%
elektrisch (87 kWh Batterie), Elektro:
Stromverbrauch kombiniert (kWh/
100 km): 17,6; CO₂-Emissionen kombi-
niert (g/km): 0; CO₂-Klasse: A.**

Nähere Informationen zu den hier dargestellten Ausstattungsmerkmalen finden Sie in der aktuellen Preisliste.

interaktives Menü

01. Design

02. Innenraum

03. Reichweite und Laden

04. Multimedia

05. Sicherheit

06. Personalisierungen

07. Maße

08. Wissenswertes

09. H1 human first program

10. Services

das Auto zum Leben neu erfunden

Die zweifarbige Lackierung bringt die sanften Kurven und dynamischen Kanten perfekt zur Geltung. Details wie versenkbare Türgriffe und die verwendeten Materialien mit hohem Bio- und Recycling-Anteil zeigen, dass hier eine neue Art von SUV erfunden wurde.



Mindestens 40 kg recycelte Kunststoffe im gesamten Fahrzeug¹

Neu: der Kühlergrill in der Frontpartie. Unverwechselbar: die Voll-LED-Lichtsignatur und das Tagfahrlicht in Halb-Rhombus-Design.



Einzigartiges Design: das Heck mit den schlanken Rückleuchten, ausgeprägten Kanten und Scenic Schriftzug.



Bei der Version Esprit Alpine begeistern 20-Zoll-Leichtmetallräder „Speedway“, sattingraue Zierleisten vorne und hinten und die Lackierung in satiniertem Dolomit-Gräu. Sportsitze mit blauen Nähten und das Lenkrad mit Akzenten in den französischen Nationalfarben machen das Interieur exklusiv.



¹ Entspricht 17% der Gesamtmasse von 239 kg an thermoplastischen Kunststoffen und Polyurethan-Schaumstoffen im Fahrzeug.

Nähere Informationen zu den hier dargestellten Ausstattungsmerkmalen finden Sie in der aktuellen Preisliste.

Innovationen im Innenraum

Das OpenR-Display bietet 774 cm² Fläche, aufgeteilt auf zwei 12-Zoll-Monitore. Ergonomisch am Lenkrad platziert, machen zahlreiche Bedienelemente die Steuerung vieler Funktionen komfortabler.



Der Instrumententräger ist aus bis zu 80 % Recyclingmaterial¹ gefertigt. In den Ausstattungsniveaus Esprit Alpine und Techno bestehen die Sitzpolster komplett aus recycelten Stoffen.



Die Sitzpolster in der Version Iconic bestehen zu 87% aus recyceltem Material. 37% davon stammen aus recycelten Sicherheitsgurten und 50% aus recycelten Plastikflaschen

¹ Je nach Ausstattung.

Nähere Informationen zu den hier dargestellten Ausstattungsmerkmalen finden Sie in der aktuellen Preisliste.

Komfort gut durchdacht

Das 1,65 m² große Panorama-Glasdach Solarbay^{®1} setzt den Innenraum ins beste Licht, lässt sich aber auch abdunkeln. Die bequemen Sitze sind beheizbar², der flache Boden und 27,8 cm Kniefreiheit hinten bieten Platz und Komfort für alle Passagiere.



Für optimale Licht- und Temperaturbedingungen im Sommer wie im Winter kann das Glasdach mit der Solarbay[®]-Technologie in vier Stufen verdunkelt werden – einfach per Sprachbefehl mit Google Assistant³ oder mit einem Knopfdruck auf die Taste am Dach. Das spart Energie beim Heizen oder Kühlen und vergrößert so die Reichweite.



Das zusammen mit dem Glasspezialisten Saint-Gobain entwickelte Panorama-Glasdach Solarbay[®] besteht zu fast 50 % aus recyceltem Glas⁴, das bei der Herstellung von normalem Fahrzeugglas angefallen ist.

Die Ingenius[®]-Armllehne im Fond bietet ein 3,6-Liter-Staufach und zwei 2 USB-C-Anschlüsse sowie verschiedene Ablagen für Tablets und Smartphones.



Die Ablagen und Staufächer im Innenraum – in der Mittelkonsole, an den Rückenlehnen der Vordersitze und in den Türen – fassen insgesamt 38 Liter.

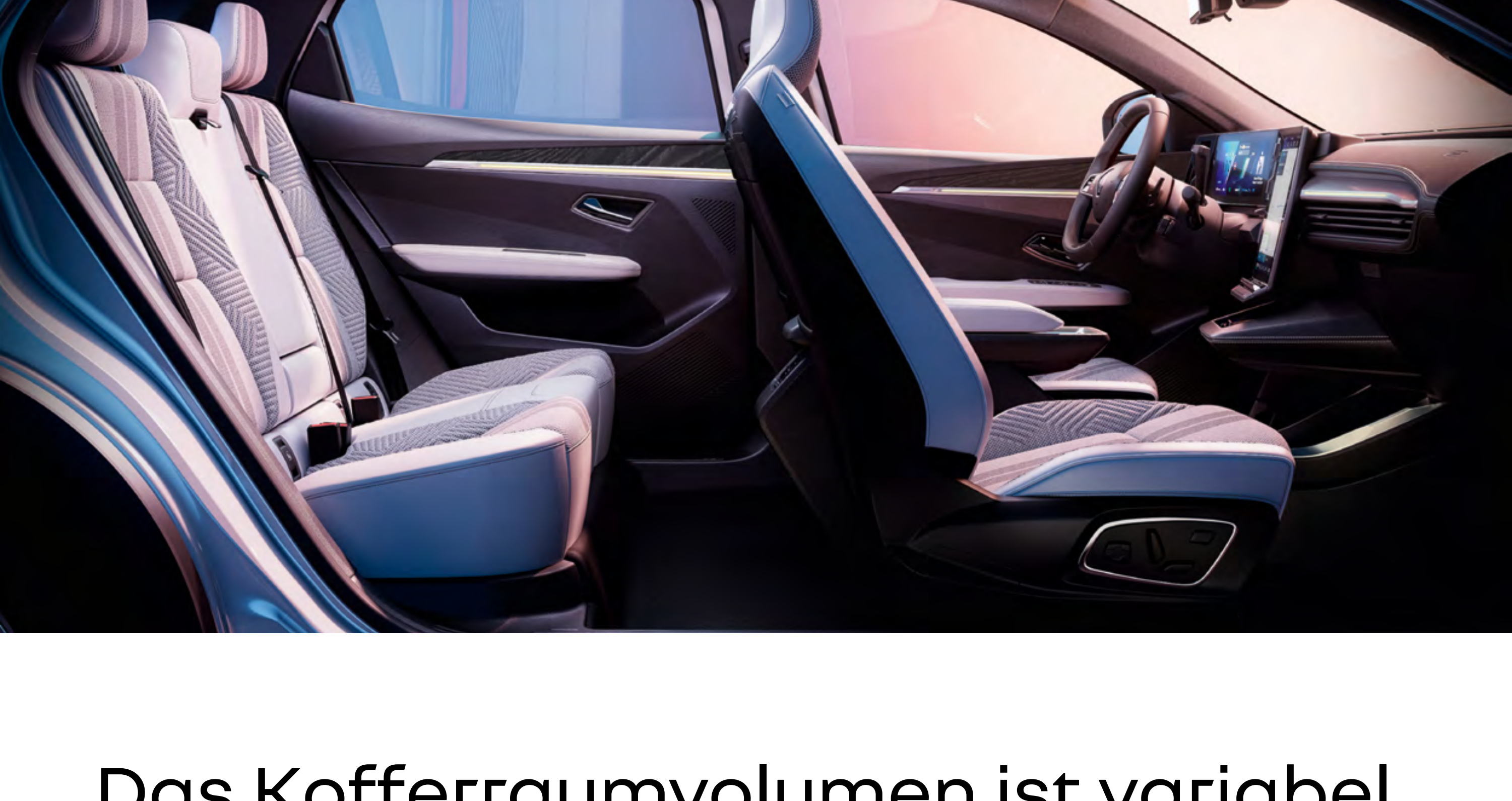

Das Kofferraumvolumen ist variabel von 545 Litern bis zu 1.670 Litern bei umgeklappter Rücksitzbank und passt sich immer Ihren Anforderungen an.

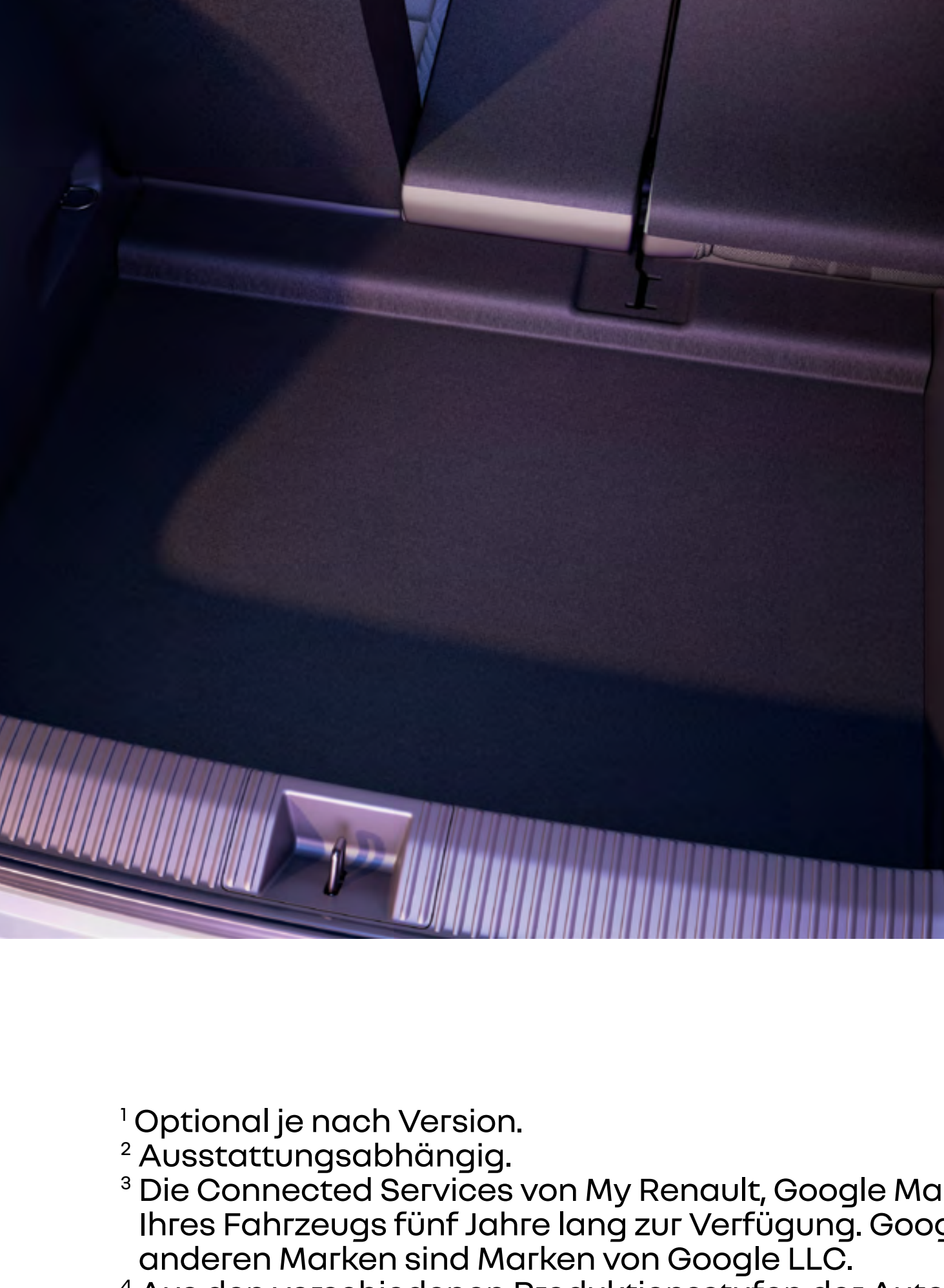

¹ Optional je nach Version.
² Ausstattungsabhängig.
³ Die Connected Services von My Renault, Google Maps und Google Assistant stehen Ihnen ab Lieferdatum Ihres Fahrzeugs fünf Jahre lang zur Verfügung. Google, Google Maps, Google Actualités, Waze und die anderen Marken sind Marken von Google LLC.
⁴ Aus den verschiedenen Produktionsstufen der Autoverglasung in den Werken von Saint-Gobain Sekurit.

reichlich Reichweite¹: bis zu 625 km

Zahlreiche Innovationen haben geholfen, beim Renault Scenic E-Tech 100% elektrisch das Gewicht zu reduzieren, das Energiemanagement zu optimieren und die Aerodynamik zu verbessern – für einen neuen Maßstab bei Leistung und Effizienz.



Die 87-kWh-Batterie und ein sehr effizienter Elektromotor mit 160 kW ermöglichen zusammen eine Reichweite von bis zu 625 km nach WLTP.¹

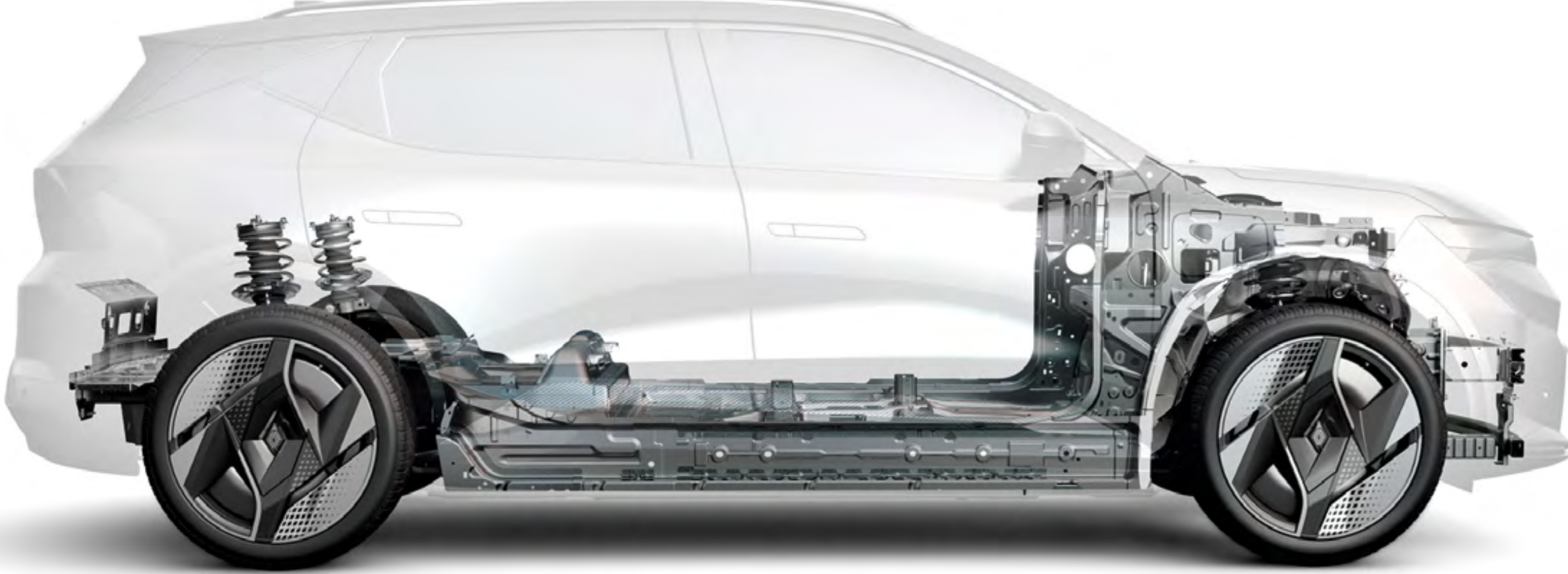

aerodynamisches Design

Für mehr Reichweite wurde beim Renault Scenic E-Tech 100% elektrisch auf ein flaches und kompaktes Äußeres geachtet. Auch die optimierten Lufteinlässe am Kühlergrill, die versenkten Türgriffe und die aerodynamischen Räder vermindern den Luftwiderstand.

Wärmepumpe und Wärmemanagement

Der Renault Scenic E-Tech 100% elektrisch ist serienmäßig mit einer Wärmepumpe mit Wärmemanagement-System für Batterie und Motor ausgestattet. Es regelt automatisch die Temperatur der Batterie und des Motors und sorgt bei jedem Wetter für angenehme Temperaturen im Innenraum.

reduziertes Gewicht

Der Einsatz von recyceltem Aluminium macht ihn mit einem Gewicht von nur 1.852 kg zu einem der Leichtesten seiner Klasse.² Und weniger Gewicht bedeutet mehr Reichweite.

regeneratives Bremsen

Wie viel Energie beim Bremsen zurückgewonnen wird, lässt sich in vier Stufen³ über zwei Regler am Lenkrad einstellen. Das regenerative Bremsen verbessert den Fahrkomfort und die Reichweite.

Reichweite¹

87-kWh-Batterie:
▪ bis zu 625 km Reichweite

60-kWh-Batterie:
▪ bis zu 430 km Reichweite

Renault Scenic E-Tech 100% elektrisch (87-kWh-Batterie), Elektro: Stromverbrauch kombiniert (kWh/100 km): 17,6; CO₂-Emissionen kombiniert (g/km): 0; CO₂-Klasse: A. Renault Scenic E-Tech 100% elektrisch (60-kWh-Batterie), Elektro: Stromverbrauch kombiniert (kWh/100 km): 16,7; CO₂-Emissionen kombiniert (g/km): 0; CO₂-Klasse: A.

¹ Nach WLTP-Zyklus; die tatsächliche Reichweite ist von den Fahrbedingungen (Art der Strecke, individueller Fahrstil und Witterung) abhängig; bis zu 370 km Reichweite auf der Autobahn / interne Quelle Renault 2023.

² Gewicht eines Fahrzeugs in der Version Techno mit 87 kWh.

³ Abhängig von der Ausstattung.

Nähere Informationen zu den hier dargestellten Ausstattungsmerkmalen finden Sie in der aktuellen Preisliste.

Flexibilität beim Laden

Aufladen ist beim Renault Scenic E-Tech 100% elektrisch einfach. Zu Hause, am Arbeitsplatz oder unterwegs können Sie unterschiedlichste Lademöglichkeiten nutzen.



Aufladen zu Hause, bei der Arbeit oder auf Reisen

Wechselstrom-Ladung mit maximal 22 kW

Zu Hause¹ laden Sie Ihren Renault Scenic E-Tech 100% elektrisch ganz einfach an einer Wallbox oder einer verstärkten Steckdose mit 3,7 kW auf. Unterwegs können Sie an öffentlichen Ladesäulen mit 22-kW-Ladepunkten² in etwa 2 Stunden 50 % Reichweite nachladen.

My Renault App

Mit der App starten Sie das Aufladen aus der Entfernung oder nutzen besonders günstige Ladezeiten durch vorprogrammiertes Laden.

Mobilize Power Solutions

Ihre Ladelösung für zu Hause auf Bestellung: Lassen Sie einfach eine Mobilize Powerbox Uno+ oder eine verstärkte Steckdose vom Fachmann installieren, um immer bequem und sicher laden zu können. Wenn Sie die passende Ladelösung gleich beim Renault Partner bestellen, erfolgt die Installation noch vor der Auslieferung Ihres neuen Renault Scenic.

Unterwegs aufladen

Gleichstrom-Schnellladung mit mindestens 50 kW

Auf weiteren Fahrten können Sie an einer Schnellladestation mit einer Leistung von bis zu 150 kW in 30 Minuten³ bis zu zwei Stunden Reichweite auf der Autobahn gewinnen.

My Renault App

Lassen Sie sich öffentliche Ladestationen in der Nähe Ihres Zieles anzeigen.

Mobilize ChargePass

Diesen nützlichen Helfer erhalten Sie über Ihr My Renault Konto. Damit können Sie das größte Ladenetz in Europa nutzen und das Aufladen mit Ihrem Smartphone bezahlen.

¹ Angebot von Mobilize Power Solutions. Weitere Informationen zu diesen Leistungen erhalten Sie auf der Service-Seite von Mobilize.

² Mit Wechselstrom, Aufladen zu Hause ist möglich.

³ Bei einer Durchschnittsgeschwindigkeit von ca. 110 km/h; Reichweite gemäß WLTP 335 km.

03. Reichweite und Laden

Ihr Renault Scenic E-Tech 100% elektrisch wird mit einem Mode-3-Ladekabel für die häusliche Ladestation¹ und öffentliche Ladepunkte ausgeliefert.

zu Hause

gesicherte Steckdose

3,7 kW AC

Mode-2-Kabel

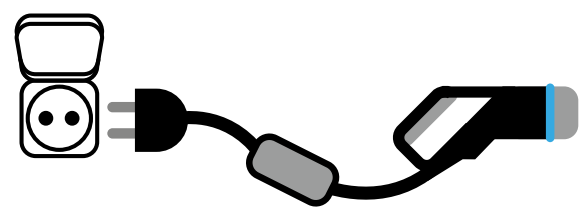

Heimsteckdose

2,3 kW AC

Mode-2-Kabel

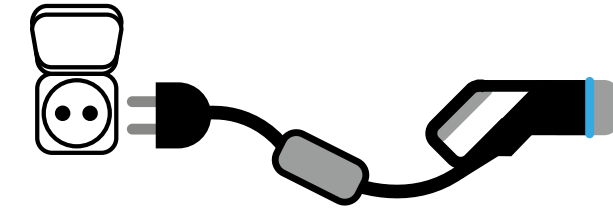

öffentlich

Schnellladestation

DC

Kabel der Ladestation

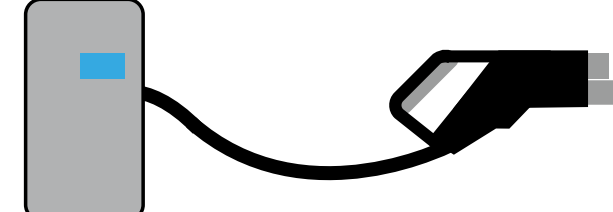

beschleunigtes Laden

22 kW AC

Mode-3-Kabel

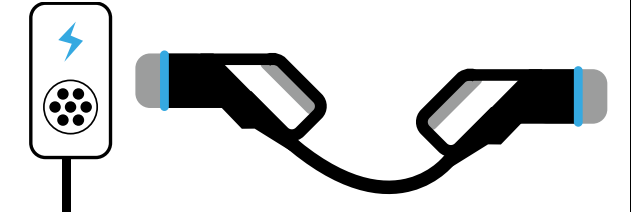

Laden 87-kWh-Batterie

0 bis 50 % → 13 Std. 45

15 bis 80 % → 17 Std. 51

0 bis 100 % → 27 Std. 29

0 bis 50 % → 23 Std. 10

15 bis 80 % → 30 Std. 06

0 bis 100 % → 46 Std. 19

0 bis 50 % → 27 Min.

15 bis 80 % → 37 Min.

0 bis 100 % → 1 Std. 19

0 bis 50 % → 2 Std. 10

15 bis 80 % → 3 Std.

0 bis 100 % → 4 Std. 48

Laden 60-kWh-Batterie

0 bis 50 % → 8 Std. 56

15 bis 80 % → 11 Std. 36

0 bis 100 % → 17 Std. 51

0 bis 50 % → 15 Std. 14

15 bis 80 % → 19 Std. 48

0 bis 100 % → 30 Std. 28

0 bis 50 % → 23 Min.

15 bis 80 % → 32 Min.

0 bis 100 % → 1 Std. 07

0 bis 50 % → 1 Std. 33

15 bis 80 % → 1 Std. 50

0 bis 100 % → 3 Std. 10

¹Angebot von Mobilize Power Solutions. Weitere Informationen zu diesen Leistungen erhalten Sie auf der Serviceseite von Mobilize. Die maximale Leistung und die angegebenen Ladezeiten gelten bei optimalen Ladebedingungen am Fahrzeug und an der Ladestation (Abgabeleistung). Die maximale Aufnahmeleistung der Batterie ist insbesondere bei der Gleichstromladung von ihrem Ladestand und von der Außentemperatur abhängig. Reichweite gemäß WLTP-Zyklus. Angaben je nach Version.

Nähere Informationen zu den hier dargestellten Ausstattungsmerkmalen finden Sie in der aktuellen Preisliste.

03. Reichweite und Laden

Freiheit erfahren

Bei der Fahrt in den Familienurlaub können Sie sich auf Ihren Renault Scenic E-Tech 100% elektrisch in jeder Hinsicht verlassen. Lassen Sie Ihre Route von Google Maps planen, um die optimale Strecke¹ zu finden und erforderliche Ladepausen einzurechnen. Für möglichst kurzes Laden berücksichtigt der Routenplaner sogar die jeweilige Temperatur.

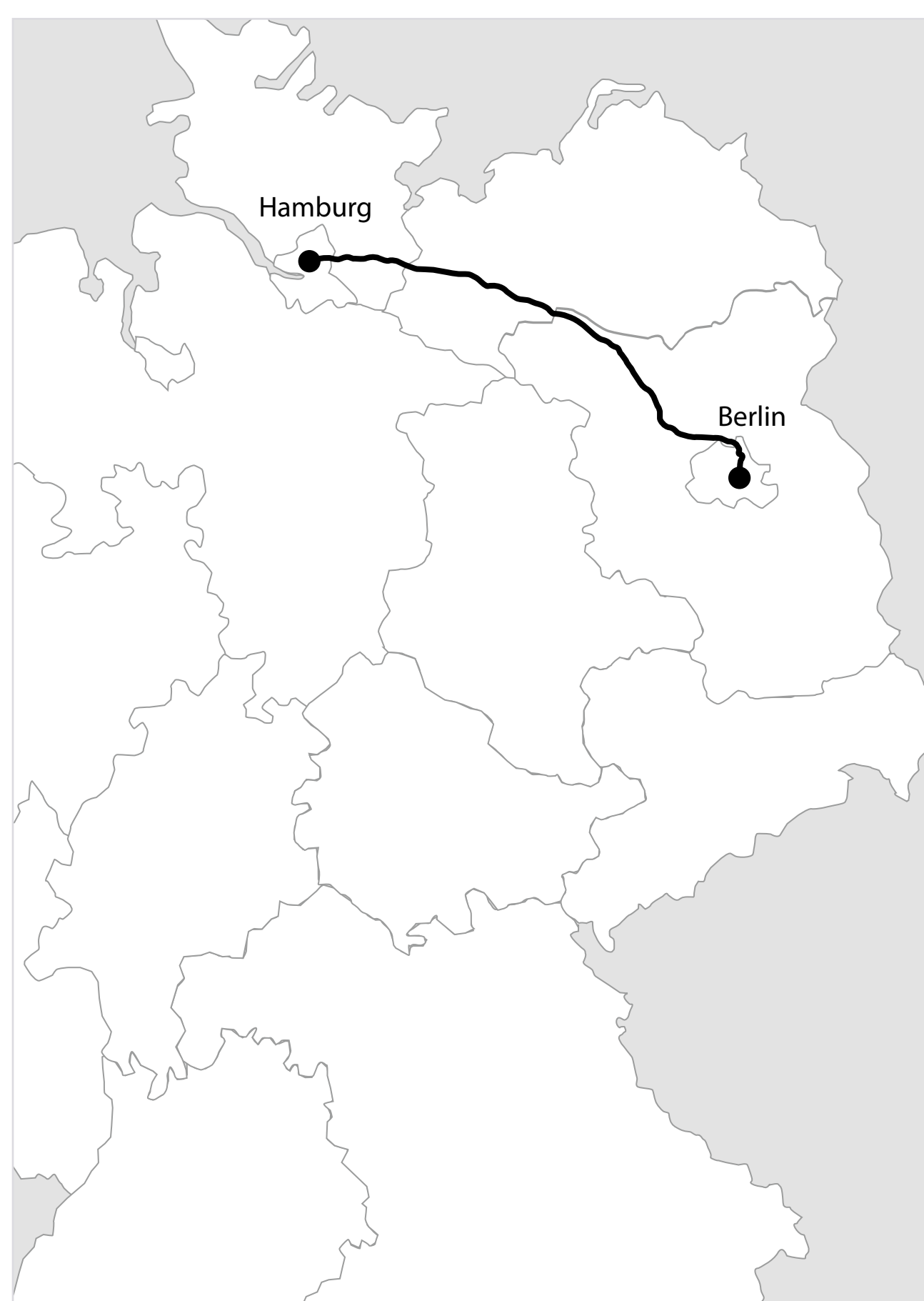

Entfernung
291 km

Gesamtdauer
3 Std. 23 Min.

Schnellladen
kein
Ladestopp
erforderlich²

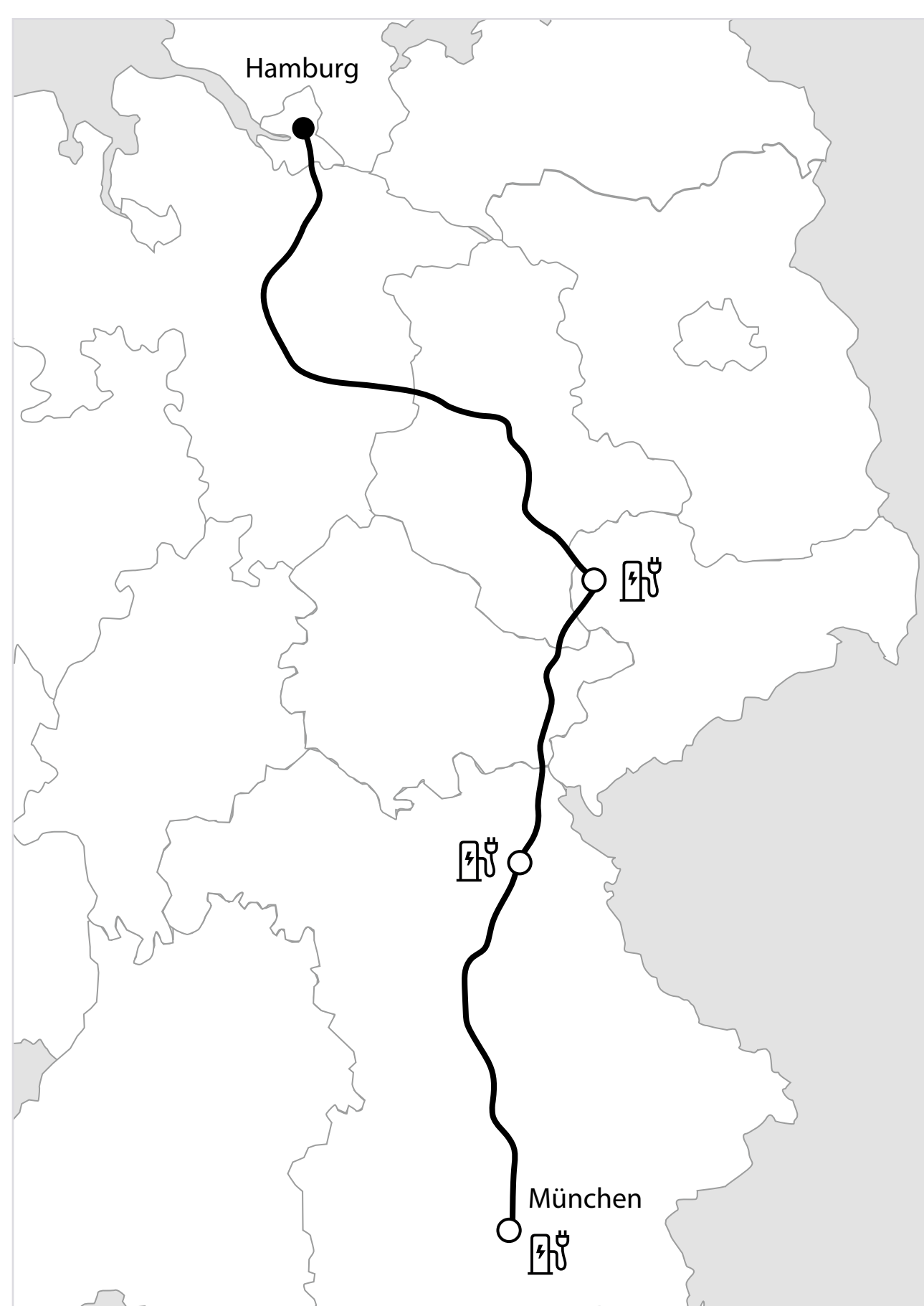

Entfernung
802 km

Gesamtdauer
9 Std. 54 Min.

Schnellladen
2 Stopps von
insgesamt
1 Std. 25 Min.

¹Übliche Strecken, die anhand der tatsächlichen Reichweite des Fahrzeugs berechnet werden; dabei werden die Fahrbedingungen (Stadtverkehr, Autobahn usw.), die Witterungsbedingungen (25 °C im Sommer, 5 °C im Winter) sowie eine zu Beginn vollständig aufgeladene Batterie angenommen. In der Gesamtfahrzeit sind die Ladezeiten für das Aufladen an Schnellladestationen mit berücksichtigt.

² Eine Pause nach 2 Stunden Fahrzeit wird empfohlen.

Nähere Informationen zu den hier dargestellten Ausstattungsmerkmalen finden Sie in der aktuellen Preisliste.

ein ganzes Batterieleben im Blick

Renault ist der erste Fahrzeughersteller, der den gesamten Lebenszyklus der Batterien betrachtet, um mit Expertenwissen ihre Haltbarkeit und Nutzungsdauer zu verlängern.

Den verschiedenen Lebensphasen der Batterie des Renault Scenic E-Tech 100% elektrisch ist das Refactory-Projekt in Flins (Frankreich) und Sevilla (Spanien) gewidmet. Dies sind die ersten Standorte, an denen die Kreislaufwirtschaft für Batterien umgesetzt wird.



Nach der Nutzung im Fahrzeug beginnt für die Batterie¹ ein zweites Leben, bevor sie recycelt wird.

100 % der erste Lebensabschnitt



In ihrem ersten Leben versorgen die Batterien den Elektromotor in den Renault E-Tech-Fahrzeugen und sorgen für den elektrischen Antrieb. Die Batterien sind für die gesamte Lebensdauer des Fahrzeugs ausgelegt.

< 70 % der zweite Lebensabschnitt



Batterien, die das Ende ihrer ersten produktiven Lebensphase im Fahrzeug erreicht haben, verfügen meist noch über 60 % bis 70 % ihrer ursprünglichen Ladekapazität. Damit sind sie zu wertvoll, um bereits recycelt zu werden. Sie können wiederaufgearbeitet oder wiederverwendet werden, um stationär Energie aus Sonne oder Wind zu speichern, oder sie können mobil verwendet werden. Diese Nutzungsphase dauert 6 bis 10 Jahre.

< 10 % Recycling



Nach dem zweiten Leben werden die Batterien recycelt und von Spezialfirmen verwertet. Das Recycling von Batterien ist ein wichtiger Faktor, um die Umweltbilanz von Elektrofahrzeugen zu verbessern und die in Europa geltenden Anforderungen an Batterien zu erfüllen. Derzeit werden 95 % der Rohstoffe aus einer Batterie, wie Nickel, Cobalt und Lithium, recycelt.

¹ Die Batterie aus dem Renault Scenic E-Tech 100% elektrisch und sämtliche Batterien, die für die Stromversorgung von Elektrofahrzeugen eingesetzt werden.

Multimediasystem OpenR link mit Google- Funktionen^{1, 2}

Das Multimediasystem OpenR link mit dem 774 cm² großen, intuitiv nutzbaren Display¹ bietet viele nützliche Connected Services von Google^{1, 2}. Über 50 Apps stehen zur Verfügung¹, darunter 11, die Partner von Renault zusammen mit Google Play³ anbieten.



Unterwegs mit Ihrem Elektroauto machen Google Maps² und der Echtzeit-Routenplaner das mobile Leben leichter.



elektronischer Routenplaner

Die Strecken, die der Routenplaner vorgeschlägt, orientieren sich an den verfügbaren Ladestationen und der Reichweite Ihrer Batterie. Wenn es auf der Strecke zu einer Behinderung kommt, wird die Route automatisch neu berechnet, und auch die Ladestationen auf der neuen Route werden angezeigt.

Ladepunkte

Echtzeitplanung mit Optimierung des Fahrtwegs anhand der Ladepunkte.

Ladestation

Informationen zur Verfügbarkeit und Leistung von Ladestationen.

Optimierung des Ladevorgangs

Vorkonditionierung der Batterietemperatur für ein schnelleres Aufladen.

¹ Je nach Land.

² Die Connected Services von My Renault, Google Maps und Google Assistant stehen Ihnen ab dem Lieferdatum Ihres Fahrzeugs 5 Jahre lang zur Verfügung.

³ Für die Nutzung von Apps, die über Google Play heruntergeladen werden, ist ein spezieller Datentarif erforderlich. Verbinden Sie dazu Ihr Smartphone mit Ihrem Fahrzeug. Sie können auch unverbindlich ein kostenpflichtiges Angebot unseres Partners Orange in Anspruch nehmen, bei dem die ersten 3 GB gratis sind (gültig für sechs Monate).

Google, Google Maps, Google News, Waze und die anderen Marken sind eingetragene Marken der Google LLC.

Nähere Informationen zu den hier dargestellten Ausstattungsmerkmalen finden Sie in der aktuellen Preisliste.

„Hey Google“ – so starten Sie die Planung Ihrer Fahrt per Sprachsteuerung, wählen einen neuen Fahrmodus oder regeln die Temperatur im Innenraum. Der Sprachassistent¹ macht vieles leichter.



Amazon Music, EasyPark, Radioplayer und mehr: Nutzen Sie mehr als 50 Apps mit exklusiven Inhalten über Google Play².



Waze ist eine Navigations-App mit Echtzeit-Informationen aus der Community. Mit Waze sind Sie überall sicher unterwegs.



Lassen Sie sich auf langen Fahrten mit Freunden oder der Familie gut unterhalten: Beim exklusiven Musik-Quiz **SongPop for Renault** werden Sie die besten Songs ganz neu entdecken!



Mit **Amazon Music**, das in Ihrem Amazon-Prime-Abo enthalten ist, gestalten Sie Ihr Musik- und Unterhaltungsprogramm ganz individuell.



Die **tagesschau-App** liefert Ihnen aktuelle Nachrichten während der Autofahrt.



Vivaldi Browser ist ein effizienter, schneller Webbrowser, der individuelle Datenschutz-Einstellungen ermöglicht.



Wo auch immer Ihre Reise hingehet: Hören Sie überall Ihren Lieblings-Radiosender mit dem **Radioplayer**.



Sie hören gerne Musik und Podcasts? Dann greifen Sie mit der **Spotify App** direkt auf Ihr Konto zu, und genießen Sie Ihre Musik bei der Autofahrt.



Audible ist eine einzigartige Plattform, über die Sie auf exklusive Hörbücher, Podcasts und Originals zugreifen können.



EasyPark hilft Ihnen, unter Millionen von Parkplätzen in ganz Europa den richtigen für Ihre Reise zu finden und zu reservieren. Geben Sie einfach die Zieladresse ein, oder suchen Sie die Adresse auf der Karte.

¹ Die Connected Services von My Renault, Google Maps und Google Assistant stehen Ihnen ab dem Lieferdatum Ihres Fahrzeugs 5 Jahre lang zur Verfügung.

² Mit dem kostenlosen 3-GB-Datenpaket von Renault (gültig für 6 Monate) können Sie die von Google Play heruntergeladenen Apps in Ihrem Fahrzeug nutzen.

Google, Google Maps, Google News, Waze und die anderen Marken sind eingetragene Marken der Google LLC.

Nähere Informationen zu den hier dargestellten Ausstattungsmerkmalen finden Sie in der aktuellen Preisliste.

erstklassiger Klang

Renault hat Technologien für die perfekte Schalldämmung im Innenraum entwickelt. Mit dem Soundsystem von Harman Kardon® macht das ein außergewöhnliches HiFi-Klangerlebnis möglich. Je nach Wiedergabequelle stehen fünf Hörmodi für individuellen Musikgenuss zur Wahl.



8 Lautsprecher mit einer Gesamtleistung von 410 W: 2 Hochtöner neben dem Instrumententräger, 4 Tieftöner in der Verkleidung der Türen vorne und hinten, 2 Hochtöner und 1 Subwoofer im Kofferraum.

Eine Musiksequenz von Jean-Michel Jarre begrüßt Sie beim Einsteigen, begleitet von einer visuellen Animation auf den beiden Displays. Fahren Sie langsamer als 30 km/h, macht ein spezieller Klang Fußgänger auf Ihr Fahrzeug aufmerksam.



Nähere Informationen zu den hier dargestellten Ausstattungsmerkmalen finden Sie in der aktuellen Preisliste.

analysieren, informieren, unterstützen

Der „Safety Score“ gibt an, wie sicher Sie unterwegs sind. Das System analysiert nach jeder Fahrt die Daten zu Geschwindigkeit, Fahrtweg und Sicherheitsabstand und vergibt dafür Punkte zwischen 0 und 100. Das kann Ihnen helfen, Ihren Fahrstil sicherer zu machen.



Der „Safety Coach“ unterstützt Sie aktiv dabei, die Sicherheit im Straßenverkehr zu verbessern. Er nutzt den ermittelten Safety Score, um Sie abhängig von den Umgebungsdaten in Echtzeit über potenzielle Gefahren auf dem Fahrtweg zu informieren.

Nähere Informationen zu den hier dargestellten Ausstattungsmerkmalen finden Sie in der aktuellen Preisliste.

05. Sicherheit



bis zu 28 fortschrittliche Fahrerassistenzsysteme

Im Rahmen des human first program bietet der neue Renault Scenic E-Tech 100% elektrisch bis zu 28 Systeme mit fortschrittlichen Technologien, die für Ihre Sicherheit und die Ihrer Passagiere sorgen.

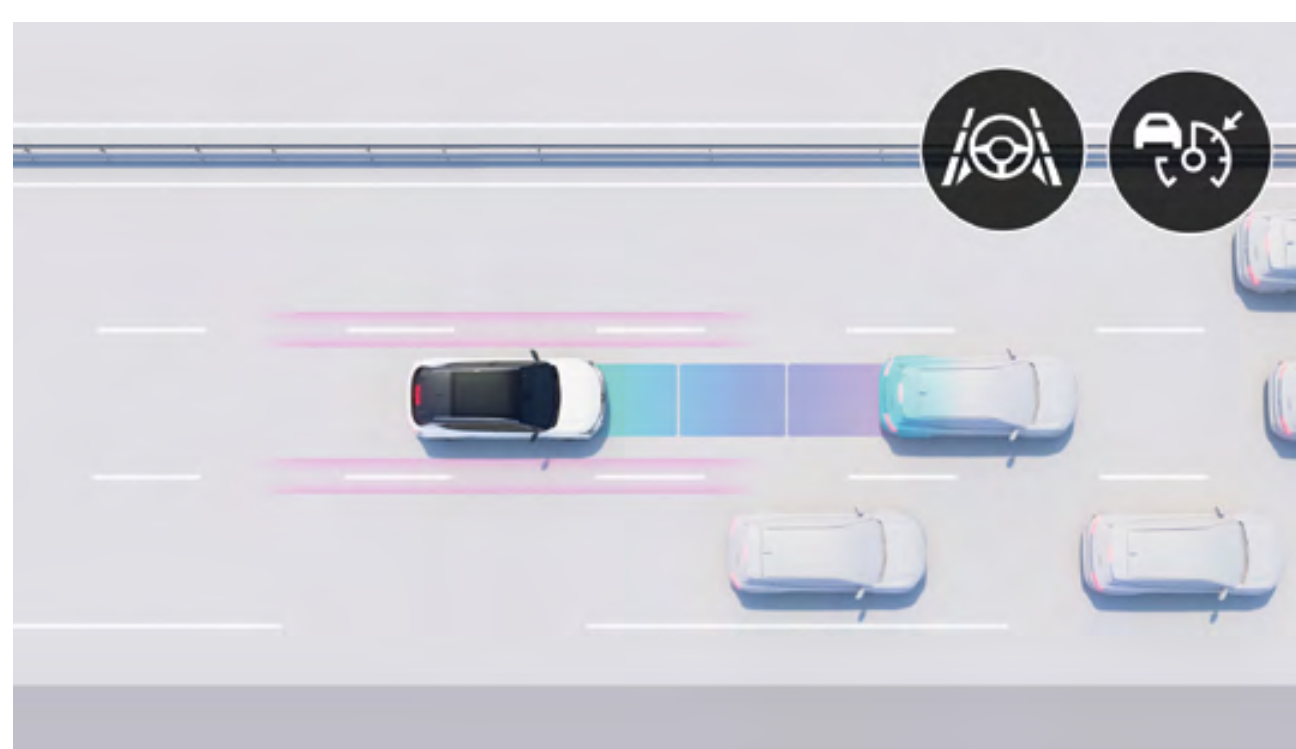

Active Driver Assist

Das System regelt die Geschwindigkeit unter Berücksichtigung der Straßenverhältnisse, hält den Sicherheitsabstand ein und hilft Ihnen außerdem dabei, mittig in der Spur zu fahren. Im Stop-and-go-Verkehr bremst er bei Bedarf ab und beschleunigt automatisch wieder.



360°-3D-Kamera

Vier Kameras erfassen die Situation rund um Ihr Fahrzeug und machen das Einparken mit unterschiedlichen Ansichten sicher und einfach.

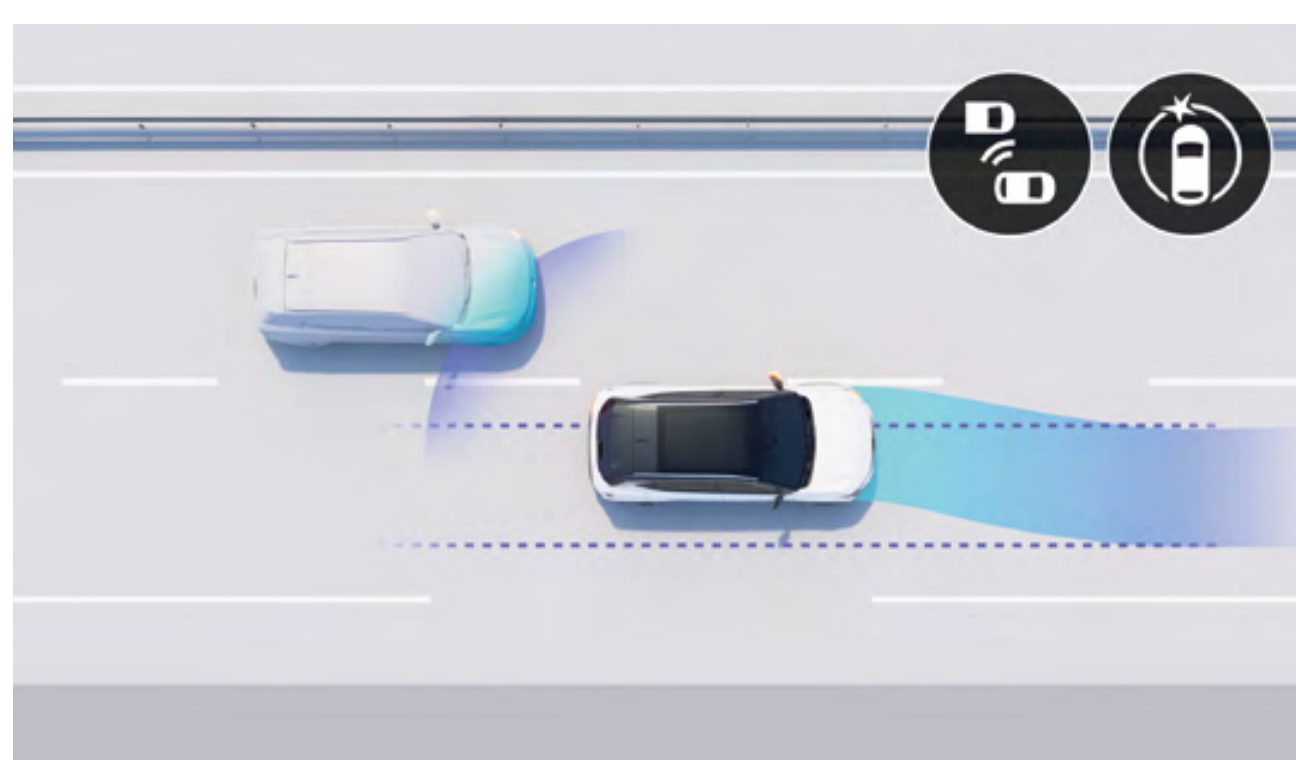

Toter-Winkel-Warner mit aktivem Lenkeingriff

Das Fahrzeug warnt Sie bei Spurwechselmanövern vor einer möglichen Kollision mit einem Fahrzeug, das auf der Nachbarspur überholt. Wenn eine Kollision wahrscheinlich ist, korrigiert das System aktiv Ihren Fahrtweg.

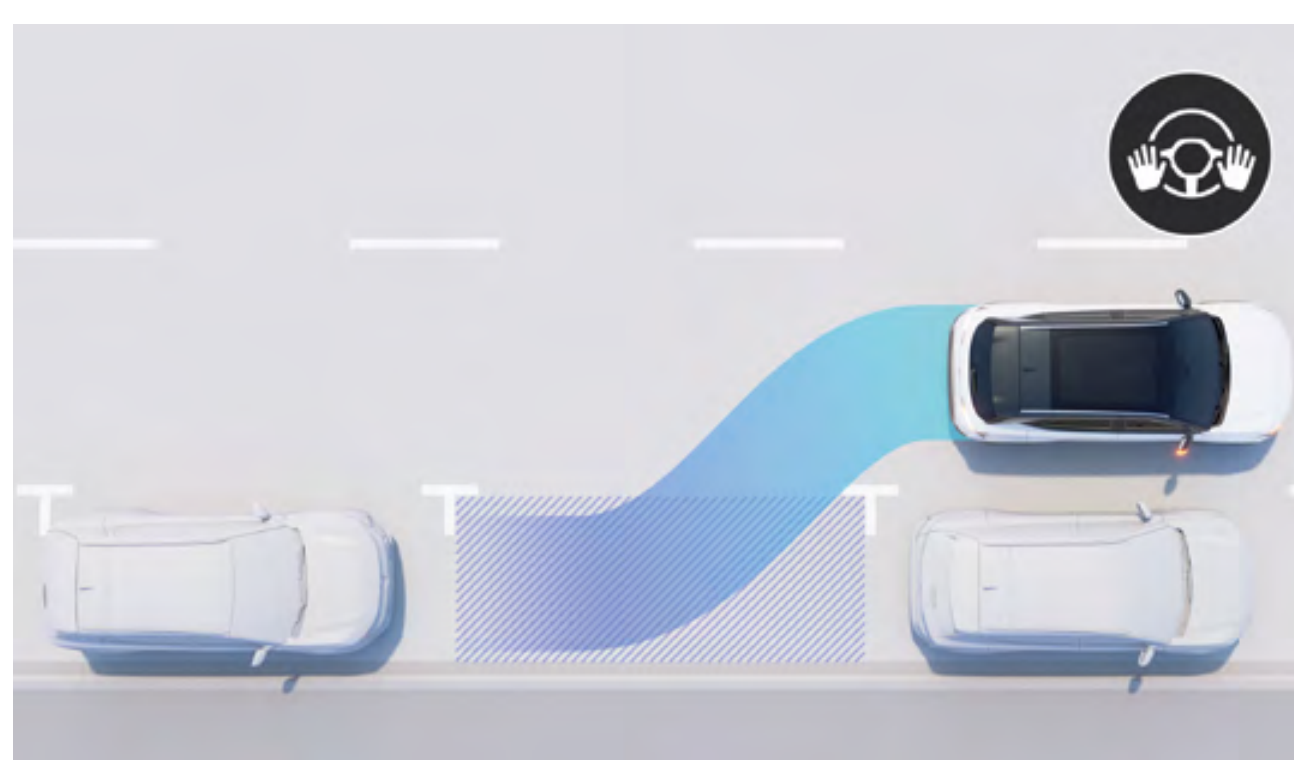

Easy-Park-Assistent

Der Easy-Park-Assistent lenkt Ihren Renault Scenic E-Tech von selbst in jede Parklücke. So wird das Leben in der Stadt viel leichter.



Ausstiegsassistent

Warnt Sie vor dem Öffnen der Türen, wenn sich ein Fahrzeug von hinten nähert.



Rückspiegel-Kamera

Eine Kamera an der Heckklappe ist mit dem zentralen Rückspiegel verbunden. Durch den digitalen Rückspiegel kann, auch bei großen Passagieren auf der Rückbank, immer eine gute Sicht gewährleistet werden.

Fahren

- Active Driver Assist
- Berganfahrhilfe
- Fernlichtassistent
- adaptive LED-Scheinwerfer (mit integrierten Nebelscheinwerfern)
- Tempopilot mit Geschwindigkeitsbegrenzer
- adaptiver Tempopilot
- intelligenter adaptiver Tempopilot¹

Parken

- Einparkhilfe hinten
- Einparkhilfe vorne
- Einparkhilfe seitlich
- Rückfahrkamera
- 360°-3D-Kamera
- Easy-Park-Assistent
- anklappbare Außenspiegel mit Memory-Funktion
- Innenspiegel mit Heckkamera-Display

Sicherheit

- Sicherheitsabstandswarner
- Spurhaltewarner
- Spurwechselwarner
- Spurhalteassistent
- Ausstiegsassistent
- Toter-Winkel-Warner
- Querverkehrswarner
- Rückfahr-Notbremsassistent
- Notbremsassistent mit Kreuzungsassistent
- Notbremsassistent mit Fußgänger- und Fahrradfahrererkennung
- Verkehrszeichenerkennung
- Verkehrszeichenerkennung mit Geschwindigkeitswarner¹
- Müdigkeitswarner

¹ Für 5 Jahre inklusive.

Nähere Informationen zu den hier dargestellten Ausstattungsmerkmalen finden Sie in der aktuellen Preisliste.

06. Personalisierungen

Lackierungen



Perlmutter-Weiß¹



Dolomit-Grau²



Black-Pearl-Schwarz²



Dolomit-Grau satiniert³



DeZir-Rot¹



Nacht-Blau²

¹ Metallic-Lackierung.
² Metallic-Sonderlackierung.
³ Satinierte Lackierung.

Abbildungen sind nicht vertraglich bindend.

Dach-Personalisierungen

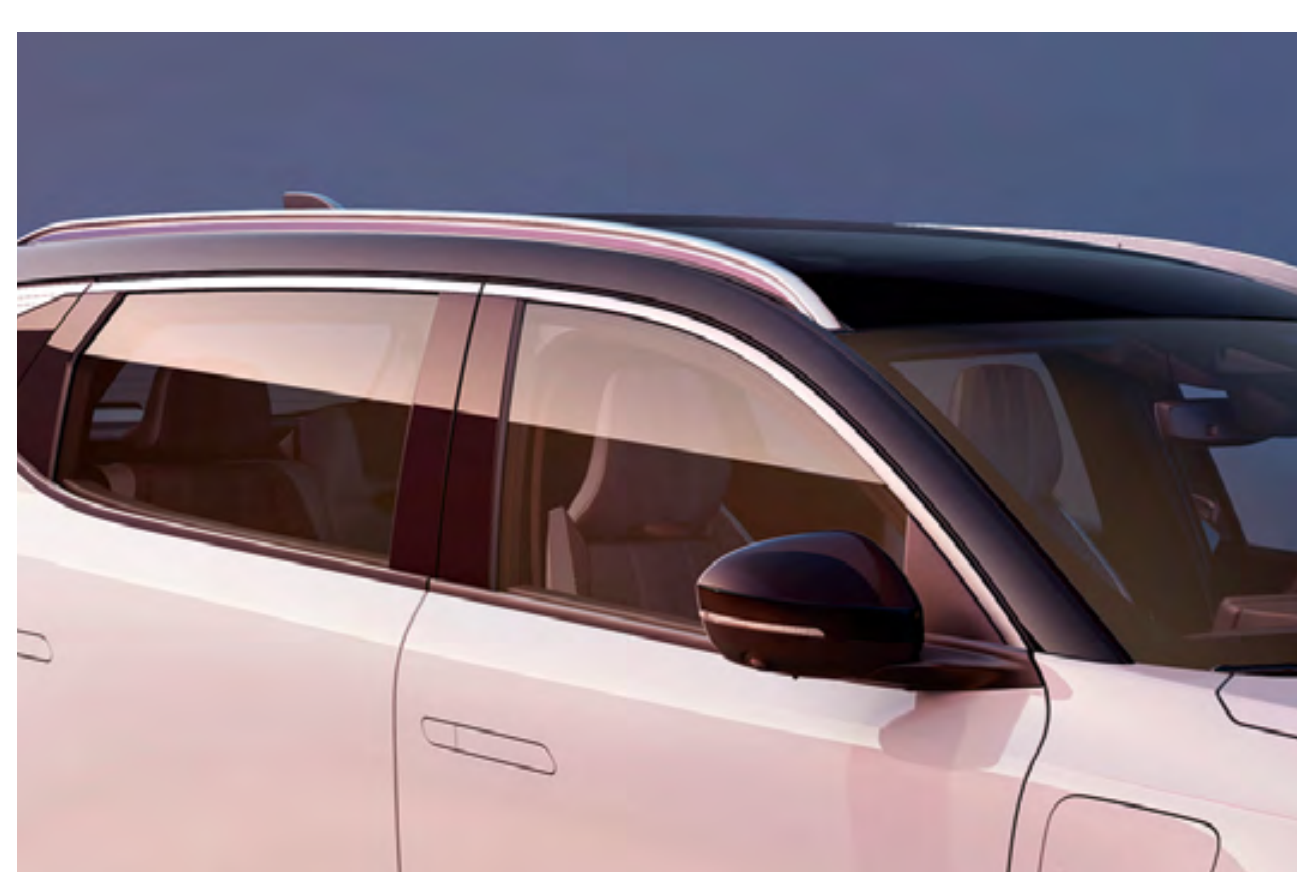

Perlmutter-Weiß mit Dach in Black Pearl-Schwarz

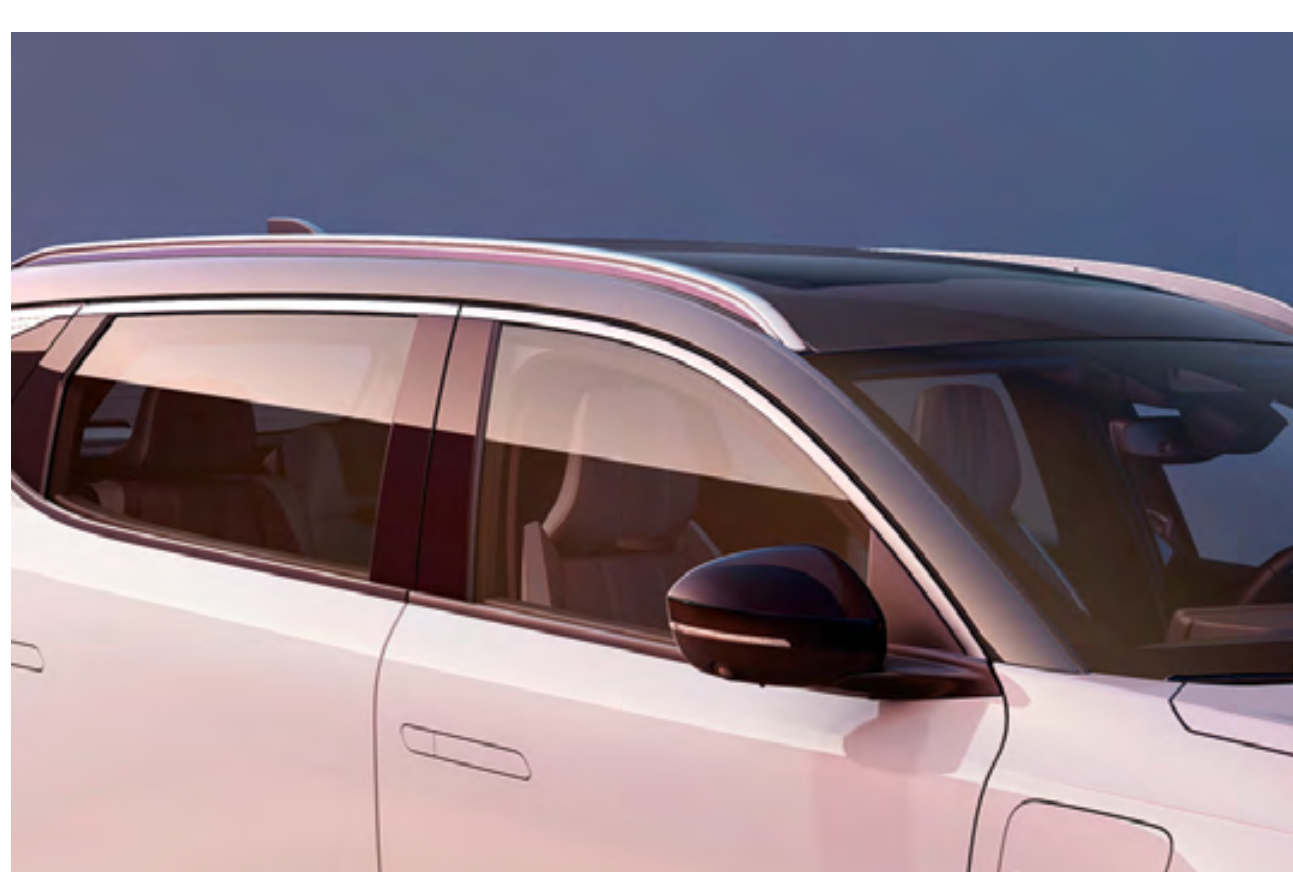

Perlmutter-Weiß mit Dach in Dolomit-Grau

Lackierungen/Dachfarbe*	Black-Pearl-Schwarz	Dolomit-Grau ¹
Perlmutter-Weiß	■	■
DeZir-Rot	■ ¹	■
Nacht-Blau	■ ¹	■
Black-Pearl-Schwarz	■	■
Dolomit-Grau satiniert	■ ²	-
Dolomit-Grau	■	■

■ verfügbar
 - nicht verfügbar
 * optional verfügbar

¹ Nicht verfügbar für die Ausstattung Esprit Alpine.

² Nur verfügbar für die Ausstattung Esprit Alpine.

Nähere Informationen zu den hier dargestellten Ausstattungsmerkmalen finden Sie in der aktuellen Preisliste.

06. Personalisierungen

Ausstattungen



Evolution

- 19-Zoll-Leichtmetallfelgen „Streamline“
- versenkbare Türgriffe
- OpenR link-Infotainmentsystem mit 9-Zoll-Touchscreen
- Stoffpolsterung recycelt in Grau
- Wärmepumpe



Techno (zusätzlich zu/abweichend von Evolution)

- OpenR link-Infotainmentsystem mit Navigation und Google-Diensten¹
- Stoffpolsterung recycelt in Grau mit Kunstledereinsätzen und gelben Nähten
- Multifunktionsarmlehne hinten mit Tablethalterung und 2 USB-C-Anschlüssen
- elektrische Heckklappe



Esprit Alpine (zusätzlich zu/abweichend von Techno)

- 20-Zoll-Leichtmetallfelgen „Speedway“
- Zierelemente am hinteren und vorderen Stoßfänger in satiniertem Grau
- Lenkrad aus Kunstleder mit Alcantara-Einsätzen
- Stoffpolsterung recycelt in Titangrau mit Kunstledereinsätzen und blauen Nähten



Iconic (zusätzlich zu/abweichend von Esprit Alpine)

- 20-Zoll-Leichtmetallfelgen „Oracle“
- Active Driver Assist
- Kunstlederpolsterung recycelt in Hellgrau mit goldenen Nähten

¹ Die Connected Services von My Renault, Google Maps und Google Assistant stehen Ihnen ab dem Lieferdatum Ihres Fahrzeugs 5 Jahre lang zur Verfügung.

Nähere Informationen zu den hier dargestellten Ausstattungsmerkmalen finden Sie in der aktuellen Preisliste.

06. Personalisierungen

Polster



Stoffpolsterung recycelt in Grau



Stoffpolsterung recycelt in Grau mit Kunstledereinsätzen und gelben Nähten



Stoffpolsterung recycelt in Titangrau mit Kunstledereinsätzen und blauen Nähten



Kunstlederpolsterung recycelt in Hellgrau mit goldenen Nähten

Felgen



19-Zoll-Leichtmetallfelgen „Streamline“¹



20-Zoll-Leichtmetallfelgen „Speedway“²



20-Zoll-Leichtmetallfelgen „Oracle“³

¹ Verfügbar für Evolution und Techno.

² Verfügbar für Esprit Alpine.

³ Verfügbar für Iconic.

Nähere Informationen zu den hier dargestellten Ausstattungsmerkmalen finden Sie in der aktuellen Preisliste.

06. Personalisierungen

Zubehör



werkzeuglos demontierbare Anhängerkupplung und kippbarer Fahrradträger
Der Fahrradträger (13-poliger Anschluss) für bis zu drei Fahrräder ist für den leichten Zugang zum Kofferraum kipp- und klappbar. Um die Fahrzeugoptik nicht zu stören, kann der Kugelkopf einfach ohne Werkzeug abgenommen werden.



doppelter Boden mit Staufächern im Kofferraum
Unter dem Boden des Kofferraums bieten drei Staufächer Platz für das Ladekabel und weiteres Gepäck. Mit umgeklappten Rücksitzen steht eine ebene Ladefläche zur Verfügung.



komfortabel gepolsterte Kopfstützen im Fond
Attraktives Design, sicherer Halt und viel Komfort für Reisen auf First-Class-Niveau.



multifunktionaler Organizer am Vordersitz
Praktische Staufächer in verschiedenen Größen für alles, was unterwegs griffbereit sein soll.



Kindersitz-Unterlage und Rückenlehnen-Schutz
Bewahrt die Sitzbank hinten und die Rückenlehnen der Vordersitze auf elegante Art vor Fußabdrücken der kleinen Passagiere.



flexibler Organizer für die Mittelkonsole
Ein nützlicher Ordnungshelfer, der sich immer an Ihre Anforderungen anpasst.

Nähere Informationen zu den hier dargestellten Ausstattungsmerkmalen finden Sie in der aktuellen Preisliste.

07. Maße

Maße

(Angaben in mm)

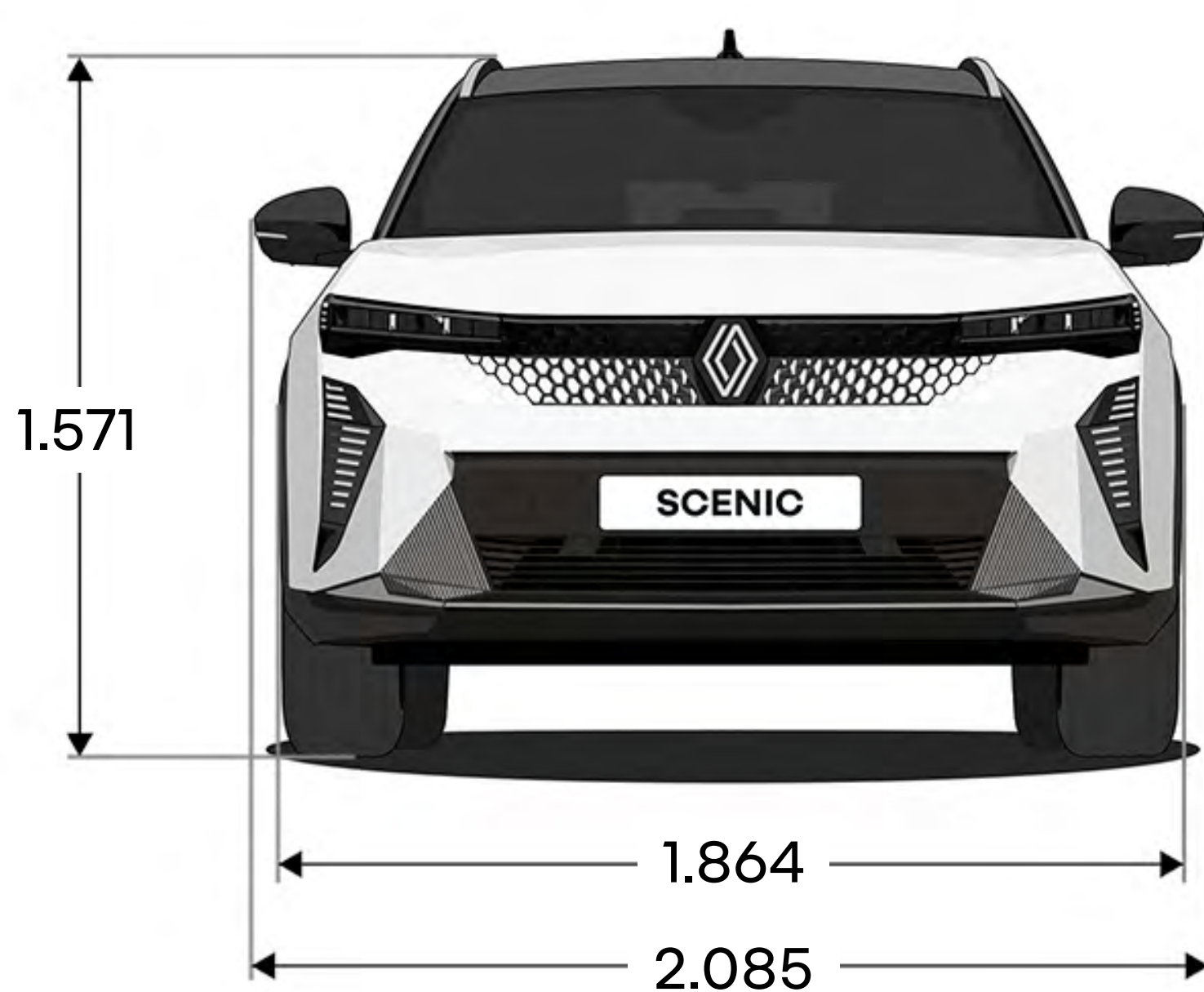
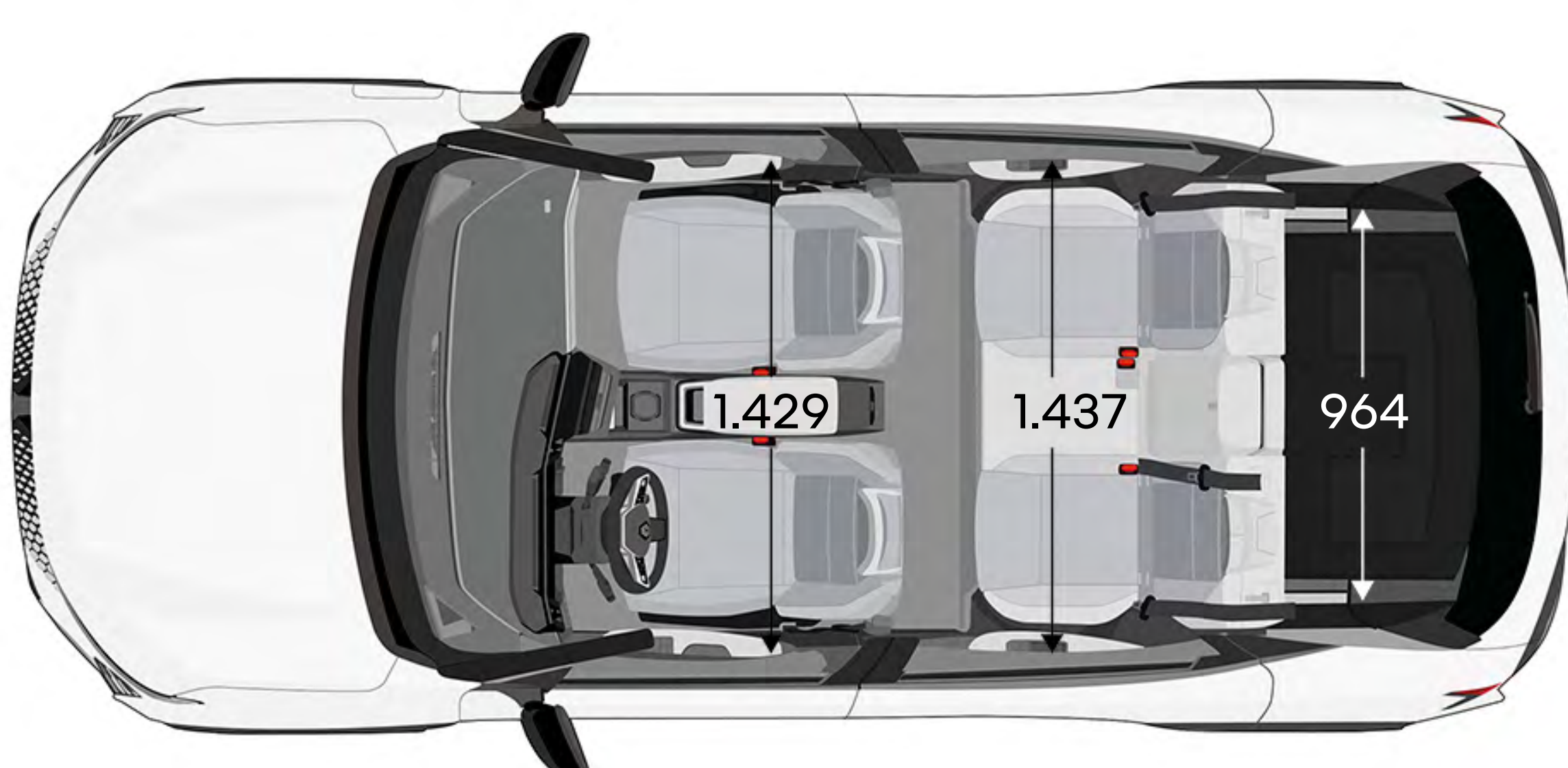
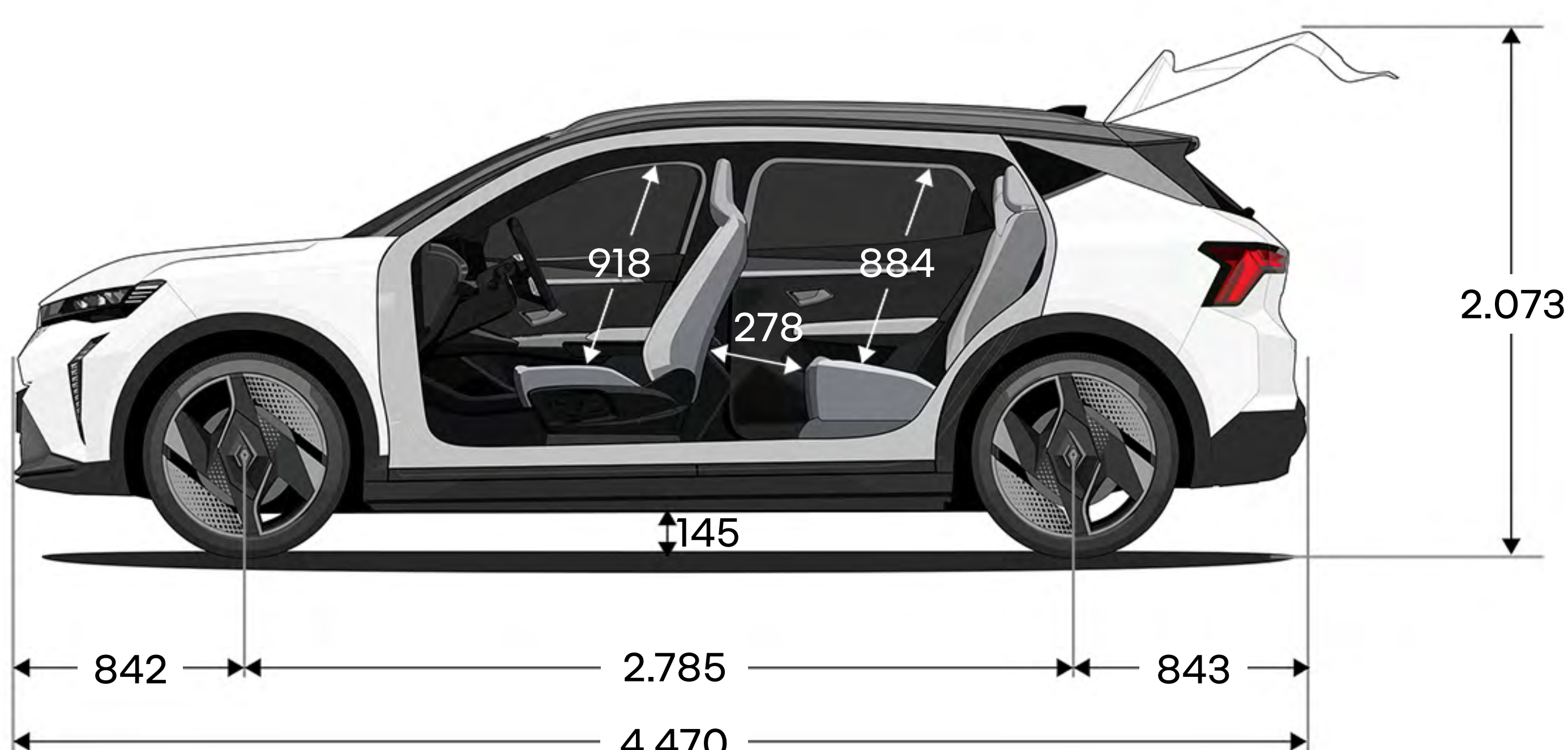

Nähere Informationen zu den hier dargestellten Ausstattungsmerkmalen finden Sie in der aktuellen Preisliste.

Lexikon Elektromobilität

Bremsenergie-Rekuperation

System zur Energierückgewinnung beim Bremsen, um die Reichweite von Elektrofahrzeugen zu steigern. Sobald der Fahrer den Fuß vom Fahrpedal nimmt oder bremst, wird ein Teil der kinetischen Energie wieder in elektrische Energie umgewandelt, mit der die Batterie geladen wird.

E-Tech

Von Renault entwickelte Technologie für vollelektrische Fahrzeuge, Hybridfahrzeuge und aufladbare Hybridfahrzeuge.

Flexi-Charger

Ladekabel, mit dem sich ein Fahrzeug an einer normalen Haushaltssteckdose aufladen lässt. Der Flexi-Charger ist für das gelegentliche Aufladen am Hausanschluss gedacht und sollte idealerweise an einer speziell geerdeten Steckdose oder an einer GreenUp-Steckdose genutzt werden.

Gleichstrom-Ladung

Schnellaufladung mit Gleichstrom (mindestens 50 kW). Hierfür ist eine besondere Schnellladestation erforderlich, die es nur an öffentlichen Ladestellen gibt.

kW

Abkürzung für die Einheit Kilowatt. Gibt die Leistung des Fahrzeugmotors an, unabhängig davon, ob es sich um ein Elektrofahrzeug oder einen Verbrenner handelt. Auch die Ladeleistung mit Gleichstrom (DC) oder Wechselstrom (AC) wird in Kilowatt angegeben.

kWh

Abkürzung für Kilowattstunden. Eine Einheit für Energie, die einer Leistung von 1 kW pro Stunde entspricht.

Mode-2-Ladekabel

Für das Aufladen zu Hause. Dieses Kabel wird benötigt, um das Elektrofahrzeug an normalen Haushaltssteckdosen aufzuladen.

Mode-3-Ladekabel

Dieses Kabel wird benötigt, um das Elektrofahrzeug an der Wallbox oder an einer öffentlichen Ladestation aufzuladen.

My Renault

App von Renault, die Sie über den Google Play Store oder den App Store auf Ihr Smartphone herunterladen können. Über diese App sind Sie immer mit Ihrem Fahrzeug vernetzt und können sich seinen Standort und Ladestationen in der Nähe anzeigen lassen, mit dem Mobilize ChargePass laden, den Ladevorgang programmieren und durch Anzeige der verbleibenden Reichweite und die Voreinstellung der Innenraumtemperatur Ihre Fahrt vorbereiten.

nutzbare Kapazität

In der Batterie enthaltene Energiemenge, die vom Fahrzeug genutzt werden kann. Der Wert wird in Kilowattstunden (kWh) angegeben.

verstärkte Steckdose

Lösung für das Aufladen zu Hause, die leistungsstärker ist als eine normale Haushaltssteckdose. Sie ermöglicht ein schnelleres Laden mit 3,2 kW statt nur mit 2,3 kW bei einer normalen Steckdose. Außerdem ist sie sicherer, da sie mit einem Fehlerstrom-Schutzschalter ausgestattet ist.

Wallbox

Private Ladestation, z.B. Mobilize Home. Ermöglicht einen Ladestrom, der deutlich höher ist als bei einer normalen Haushaltssteckdose, um das Fahrzeug noch schneller und effektiver aufzuladen. Da die Wallbox mit Systemen zur Kontrolle des Ladevorgangs und zum Schutz vor Überspannung ausgestattet ist, ermöglicht sie ein besonders sicheres Aufladen zu Hause.

Wechselstrom-Ladung

Aufladung mit Wechselstrom von schwacher oder mittlerer Stärke (maximal 22 kW). Dieser Lademodus wird überwiegend für häusliche Ladestationen und an den meisten öffentlichen Ladestationen verwendet.

09. H1 human first program



Renault hat zusammen mit Forschern, der Feuerwehr und anderen Experten ein umfassendes Sicherheitskonzept entwickelt – das „human first program“.

Um die Sicherheit im Straßenverkehr für alle Verkehrsteilnehmer – Fußgänger, Radfahrer und Autofahrer – zu verbessern, hat das „human first program“ mehrere Ziele:

1. Sicherheitsausrüstungen und fortschrittliche Fahrerassistenzsysteme entwickeln, um Unfälle zu verhindern

Seit 1970 wurden über 2.000 Sicherheitspatente angemeldet, bis zu 32 innovative Fahrerassistenzsysteme und mehr als 60 Sicherheitsausrüstungen entwickelt und Fahrzeuge mit bis zu 7 Airbags, Isofix-Kindersitzbefestigung und Renault Fixe4sure ausgestattet.

2. gemeinsam mit der Feuerwehr Innovationen entwickeln, um bei Unfällen besser helfen zu können

Im Programm QRescue wurden schon über 5.000 Feuerwehrleute in 19 Ländern weltweit ausgebildet, jährlich werden etwa 400 Fahrzeuge für die Ausbildung gespendet.

3. große Summen in Forschung und Entwicklung investieren, um die Unfallzahlen und ihre Schwere zu verringern

Fortschrittliche Assistenzsysteme wie „Safety Score“ oder „Safety Coach“ unterstützen den Fahrer, indem sie sein Fahrverhalten analysieren, Auffälligkeiten erkennen und Hinweise für sichereres Fahren geben.

Mobilize: Services, die Elektromobilität noch einfacher machen

Damit Ihr Start in die elektrische Mobilität von Anfang an reibungslos verläuft, steht Ihnen eine Reihe nützlicher Services zur Seite – vom Fahrzeugkauf über die eigene Ladeinfrastruktur bis zum einfachen Zahlen beim Aufladen unterwegs in ganz Europa.



Mobilize Home: Einbau einer Ladestation bei Ihnen zu Hause

Bestellen Sie beim Kauf Ihres Elektrofahrzeugs die Ladelösung für das Aufladen zu Hause gleich mit. Egal, ob Sie Mieter oder Eigentümer sind, in einem Mehrfamilienhaus oder einem Einfamilienhaus wohnen: Wir bieten Ihnen eine Lösung, die zu Ihnen passt, ob mit oder ohne Finanzierung. Wenn Sie die Ladestation schon vor dem Fahrzeugkauf einbauen lassen, können Sie direkt und unbeschwert in das Leben mit Ihrem Elektrofahrzeug starten.

einfacher Kauf einer Ladestation

Profitieren Sie von einem All-inclusive-Paket für Kauf und Einbau Ihrer Ladestation. Dank GPS ist dafür nicht einmal ein Termin vor Ort nötig. Wir vereinbaren mit Ihnen einfach einen virtuellen Besuch, um sicherzustellen, dass Ihre Elektroinstallation den Anforderungen entspricht.

mit Sicherheit ein gutes Gefühl

Vor, während und nach dem Einbau: Unsere Experten sind immer für Sie da.

Mobilize ChargePass: Anzeige von Ladestationen und einfache Bezahlung

Laden Sie Ihr Elektrofahrzeug ganz einfach im größten Netz öffentlicher Ladestationen in Europa auf. Wenn Sie unterwegs sind, lassen Sie sich über die App My Renault die nächste Ladestation zeigen, folgen Sie der angezeigten Route, und starten Sie den Ladevorgang mit Ihrem ChargePass.

problemlos bezahlen

Nach dem Ladevorgang wird der zu zahlende Betrag direkt von dem Bankkonto abgebucht, das mit dem Mobilize ChargePass verbunden ist. Es muss kein Code eingegeben werden, und die Abrechnung erfolgt monatlich. So geht Laden schnell und einfach.

Renault care service

Wir möchten, dass Sie mit Ihrem Renault immer rundum zufrieden sind. Deshalb haben wir Services entwickelt, die perfekt zu Ihrem Fahrzeug und zu Ihren persönlichen Wünschen passen.

Online Kostenvoranschläge einholen und Termine vereinbaren, Pannenhilfe anfordern, Wartungsverträge, maßgeschneiderte Versicherungen und das individuelle Programm My Renault – alles, um Ihnen das Leben leichter zu machen.



Wir haben alles darangesetzt, dass der Inhalt dieser Broschüre am Tag der Veröffentlichung korrekt und auf dem neusten Stand ist. Renault behält sich im Rahmen seiner Politik zur ständigen Verbesserung der Produkte das Recht vor, die Spezifikationen und die beschriebenen und abgebildeten Fahrzeuge jederzeit zu ändern. Diese Änderungen werden den Renault Partnern schnellstmöglich mitgeteilt. Bitte erfragen Sie die neusten Informationen bei Ihrem Renault Partner. Aufgrund der technischen Unterschiede von genutzten Geräten können die in dieser Broschüre abgebildeten Farben geringfügig von den tatsächlichen Farbtönen des Lacks oder der Innenausstattungsmaterialien abweichen. Alle Rechte sind vorbehalten. Die Vervielfältigung, auch auszugsweise, ohne vorherige schriftliche Zustimmung von Renault ist verboten. Eine Werbung der Renault Deutschland AG, Peter-Huppertz-Straße 5, 51063 Köln.

Publicis – Bildnachweise: C. Notekulmann, Recom © Renault Marketing 3D-Commerce – Mai 2024.